

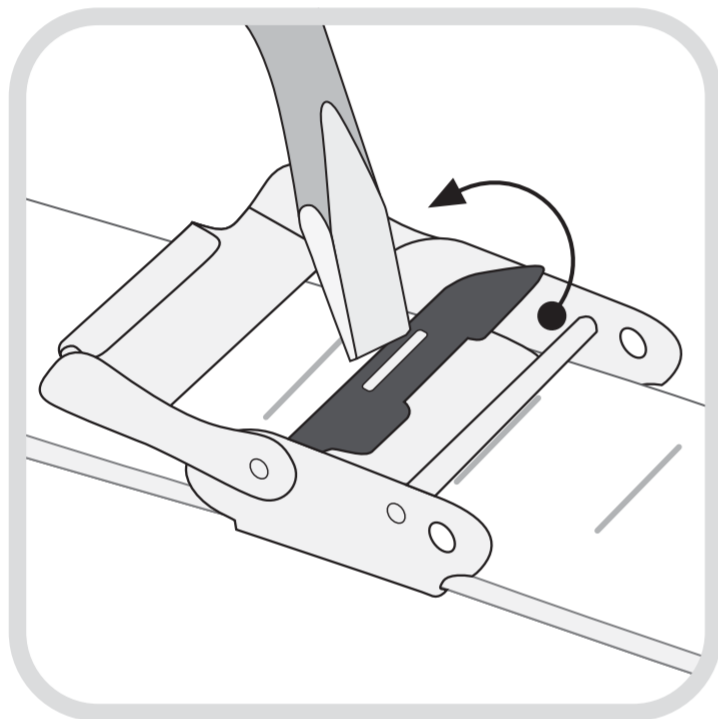

TIMOTHY STONE

## Anleitung zur Anpassung der Milanaise-Armbänder



### ANHEBEN

Platzieren Sie einen Schlitz-Schraubendreher oder ein anderes Kürzwerkzeug im Schlitz auf der Schließe. Heben Sie die Klammer in die dem geraden Pin abgewandte Richtung.

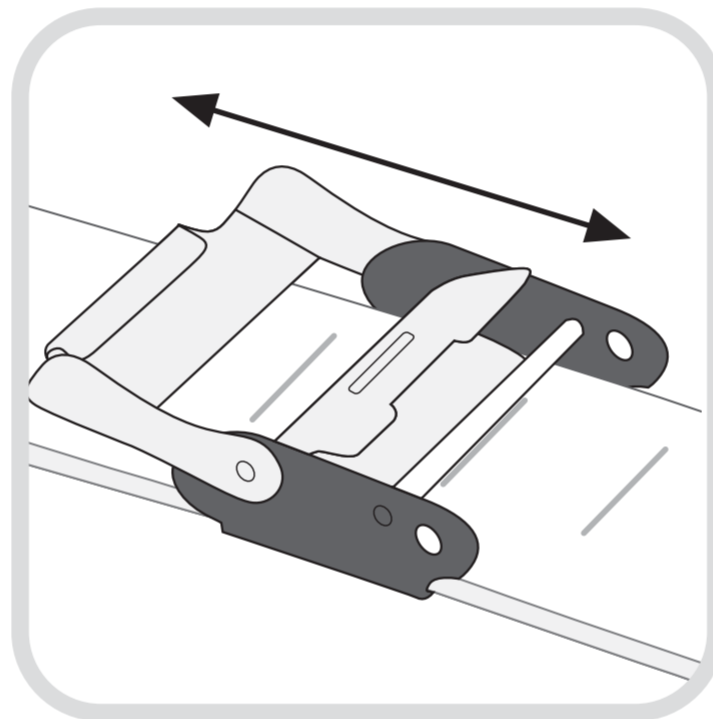

### VERSCHIEBEN

Verschieben Sie die verstellbare Schließe in die gewünschte Position. Die Schließe muss in eine der Vertiefungen auf der Rückseite des Bandes greifen.



### ANDRÜCKEN

Drücken Sie die Schließe mit dem Schlitz zu.

**WICHTIG:** Stellen Sie sicher, dass der Griff des Werkzeugs in Richtung des Uhrengehäuses zeigt. Abstützen des Werkzeugs an dem geraden Pin kann diesen verbiegen und unbrauchbar machen.